

Mejora de la eficiencia energética y de los materiales de los cuadros de control



Eficiencia energética mejorada

Innovación para ahorrar energía y recursos en cuadros de control

El calentamiento global y el cambio climático son problemas sociales mundiales que impulsan a más de 150 países y regiones de todo el mundo a tomar medidas para lograr la descarbonización. Nuestro objetivo es ayudar a los fabricantes a mejorar la eficiencia energética y de los materiales en los cuadros de control en un 50 %, en comparación con nuestros dispositivos anteriores. Innovamos nuevas formas de crear cuadros de control, que son el núcleo de las plantas de fabricación.



Proceso

Reducir significativamente el esfuerzo de diseño y fabricación

Innovación en el proceso de diseño y construcción

Mayor evolución en los cuadros

Cuadro

Realizar cuadros de control compactos y altamente fiables

Contribución a la creación de cuadros de control más sostenibles

Eficiencia energética y de materiales

Personas sencillas

Personas

Ofrecer una fabricación fiable y sencilla para todos los que trabajen con cuadros de control

Impacto medioambiental

Mejorar la eficiencia energética y de los materiales de los cuadros de control, contribuyendo a alcanzar los objetivos de sostenibilidad



Integración de perspectivas ecológicas en el valor añadido

El valor añadido en el diseño de cuadros (valor añadido) es el concepto común que comparten las especificaciones de los productos integrados en cuadro de OMRON para ofrecer un nuevo valor a sus cuadros de control. Este valor añadido también integra el concepto de consideración ambiental que permite una construcción de cuadros de control amigable con el usuario y respetuosa con el medio ambiente.



- 1 Tamaño compacto y altura unificados*¹
- 2 Montaje en paralelo a una temperatura ambiente de 55 °C*²
- 3 Exclusiva tecnología Push-in Plus*¹
- 4 Cableado con entrada y salida frontal.
- 5 Biblioteca eCAD
- 6 Homologación CE, UL y CSA
- 7 Características que ahorran energía y recursos*³

Consumo de energía y tamaño de los dispositivos



*1. Excepto algunos productos

*2. El montaje en paralelo es posible en la misma serie

*3. Menor consumo de energía y menor tamaño de los dispositivos en comparación con los productos anteriores (2016)

Amplia gama de productos para la construcción de cuadros de control con eficiencia energética y de materiales

Bloques de terminales para carril DIN



Contactores magnéticos



Sistema de cableado de interfaz ultracompacto



Bloques de terminales comunes



Fuentes de alimentación conmutadas/equipo relacionado



Bloques de relés de E/S



Temporizadores



Relés de protección de motores



Medidores de energía



Pulsadores inalámbricos



Dispositivos de monitorización de estado



Controladores de temperatura



Fuentes de alimentación conmutadas/equipo relacionado



Productos que pueden contribuir significativamente a mejorar la eficiencia energética y de los materiales

Los siguientes productos incorporan funciones de ahorro de energía, ahorro de recursos y reducción de residuos, lo que se traduce en una mejora de hasta el 50 % (según la investigación de OMRON de marzo de 2023).

Fuentes de alimentación conmutadas (trifásicas)



Fuentes de alimentación conmutadas (monofásicas)



Relés compactos de E/S



Relés, relés de estado sólido



Fuentes de alimentación ininterrumpida

Controladores de automatización de máquinas

Relés de seguridad



Arrancadores de motor manuales

Pulsadores

Medidores de energía

Controladores de temperatura



Sistema de cableado de interfaz ultracompacto

Protectores de circuitos electrónicos de CC

Temporizadores/relés de protección de motores

Controladores de temperatura



Mejora de la eficiencia energética

Construya cuadros de control que ahorren energía

Nuestros dispositivos de bajo consumo de energía le permiten crear fácilmente cuadros de control de ahorro de energía, sin comprometer la filosofía de diseño.

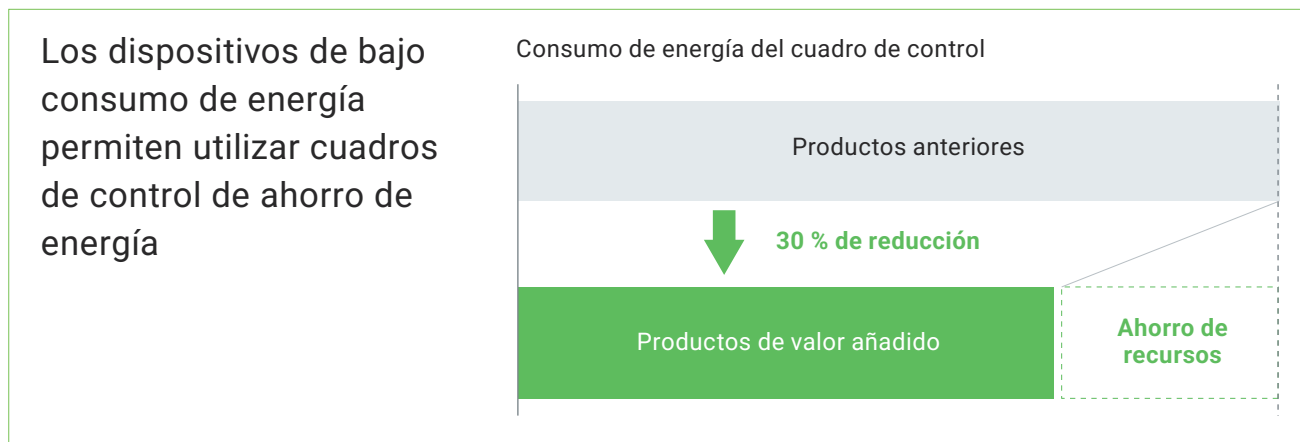

Reduzca el consumo de energía del cuadro de control mediante la sustitución de dispositivos

ANTES	Consumo de energía máximo
 S8FS-G (600 W × 3 unidades)	228 W
 S8VS (240W)	33 W
 E5CN	7,5 W
 H3DK-M	1,1 W
 K8AK-PH	4,1 W

Value Design for Panel	Consumo de energía máximo	Reducción
 S8VK-W (tipo 2 kW)	99 W	57 % de reducción
 S8VK-S (240W)	18 W	44 % de reducción
 E5CC	6,5 W	13 % de reducción
 H3DT-N	0,2 W	78 % de reducción
 K8DT-PH	2,6 W	37 % de reducción

Reducción del consumo de energía revisando las especificaciones

Revisión de las especificaciones de la fuente de alimentación

Punto de cambio de especificación:
Cambio de circuito asociado a la conmutación de transformador + monofásico a trifásico

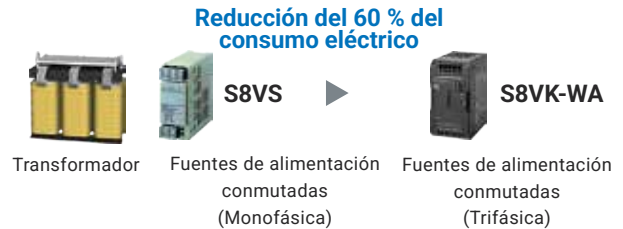

Optimización de las especificaciones de resistencia

Punto de cambio de especificación: resistencia del relé:
500 000 de operaciones mín. → 100 000 operaciones mín. (a 5 A)
(Conmutable cuando la resistencia necesaria es 100 000 veces o menos).

Punto de cambio de especificación: resistencia del relé:
250 000 de operaciones mín. → 70 000 operaciones mín. (a 5 A)
(Conmutable cuando la corriente necesaria es de 6 A o menos y la resistencia es de 70 000 veces o menos)



El consumo de energía se puede reducir fácilmente revisando el modelo más reciente con un consumo de energía reducido y revisando el modelo más adecuado para optimizar la aplicación.

Introducción de la tecnología para lograr un dispositivo de bajo consumo de energía

Diseño de alta densidad/alta eficiencia que reduce el consumo de energía de las fuentes de alimentación



Pérdida de conmutación reducida mediante conmutación suave (minimizando la intersección de las formas de onda de tensión y corriente)

Filtrado de ruido optimizado mediante análisis térmico

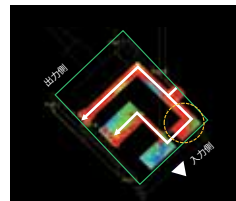
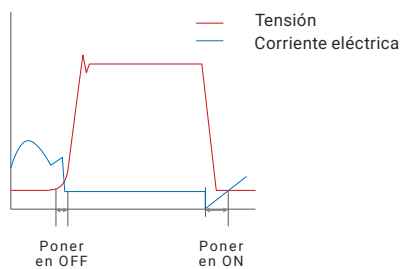

Exclusivo método de visualización de bajo consumo de energía que reduce el consumo de energía del controlador de temperatura



ANTES

Iluminación directa



Número de LED encendidos: 13



DESPUÉS

Borde iluminado



Número de LED encendidos: 3



Mejora de la eficiencia de los materiales

Construya cuadros de control que ahorren material

Los dispositivos compactos y finos con altura unificada y los dispositivos con cableado reducido permiten ahorrar recursos en los componentes adquiridos para los cuadros de control.

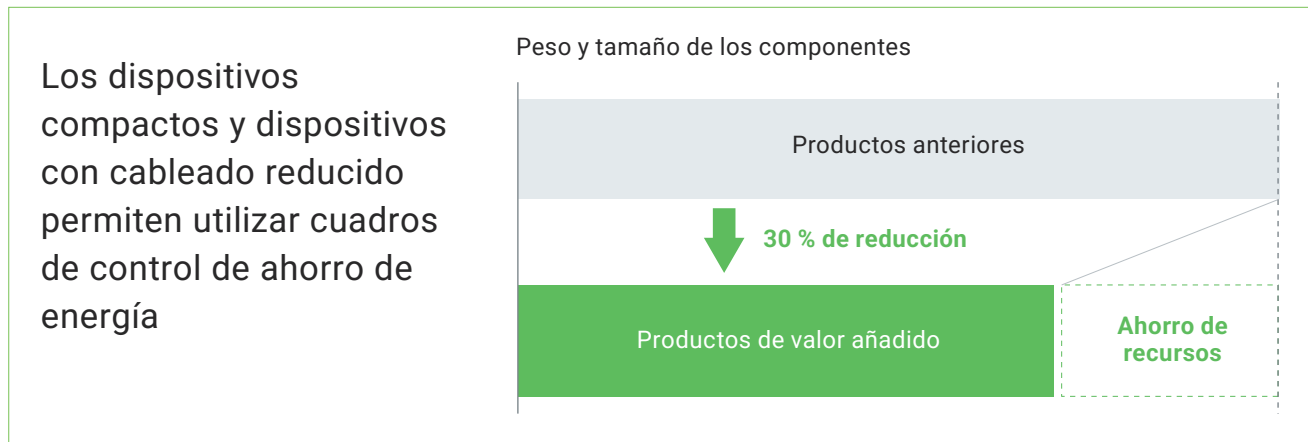

La miniaturización del equipo y la reducción del cableado permiten la conservación de los recursos de los materiales del cuadro de control

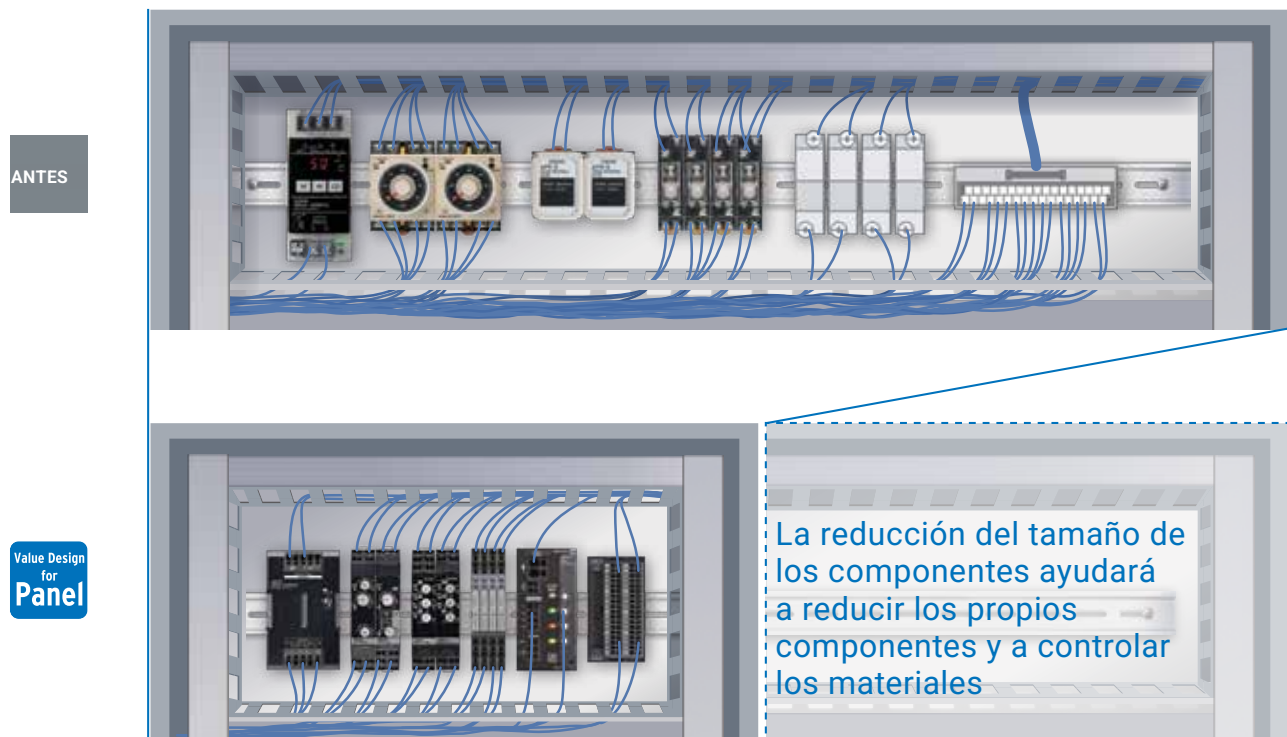

Componentes de control a los que se puede aplicar el ahorro de recursos



Armario



Producto



Canaleta





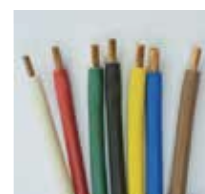











Carril DIN

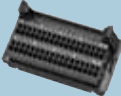

Cable eléctrico

Los componentes ligeros contribuyen al ahorro de material en los cuadros de control

ANTES		Peso	
	S8FS-G (3 unidades de 600 W)	4620 g	
	XW2R	113 g	
	G7TC	728 g	
	S8VS	1600 g	
	E5CN	190 g	
	H3DK-M	145 g	
	K8AK-PH	171 g	
▶			
Value Design for Panel		Peso	
	S8VK-W (tipo 2 kW)	3600 g	22 % de reducción
	XW2K	83 g	27 % de reducción
	G70V	408 g	44 % de reducción
	S8VK-S	945 g	41 % de reducción
	E5CC	157 g	17 % de reducción
	H3DT-N	122 g	16 % de reducción
	K8DT	118 g	31 % de reducción

Ahorro de energía

Supervise el consumo de energía de los cuadros de control

OMRON le ayuda a medir la eficacia con la que los productos de valor añadido reducen realmente el consumo de energía del cuadro de control.

La monitorización de energía permite evaluar fácilmente el efecto de ahorro de energía



Los medidores de energía permiten visualizar los efectos de la reducción del consumo de energía de cada cuadro de control

ANTES

La evaluación del efecto de la reducción del consumo de energía requiere un gran esfuerzo, ya que cada cuadro de control tiene una configuración de dispositivo diferente y, por lo tanto, debe medirse por separado

Medidas tomadas por modelo y totales

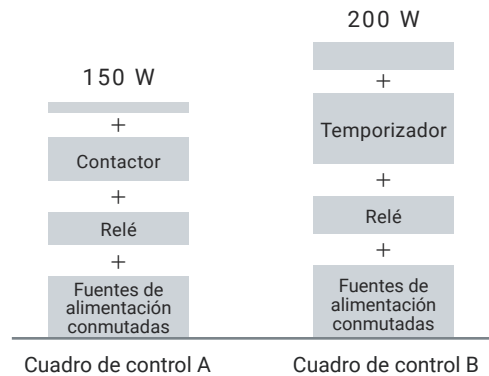

El medidor de energía visualiza constantemente el consumo de energía, sin necesidad de realizar mediciones por separado

Medición continua a la vez sin medición individual

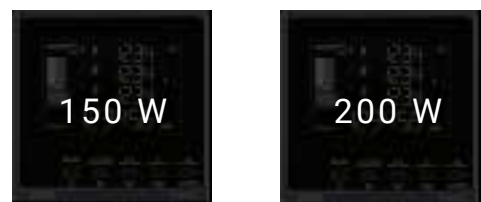

Cuadro de control A Cuadro de control B

Medidores de energía
(KM-N2-FLK)

Mayor evolución en los cuadros

Paneles de control avanzados y compactos

El tamaño unificado y el montaje en paralelo ayudan a ofrecer cuadros de control más compactos con funcionalidad adicional.

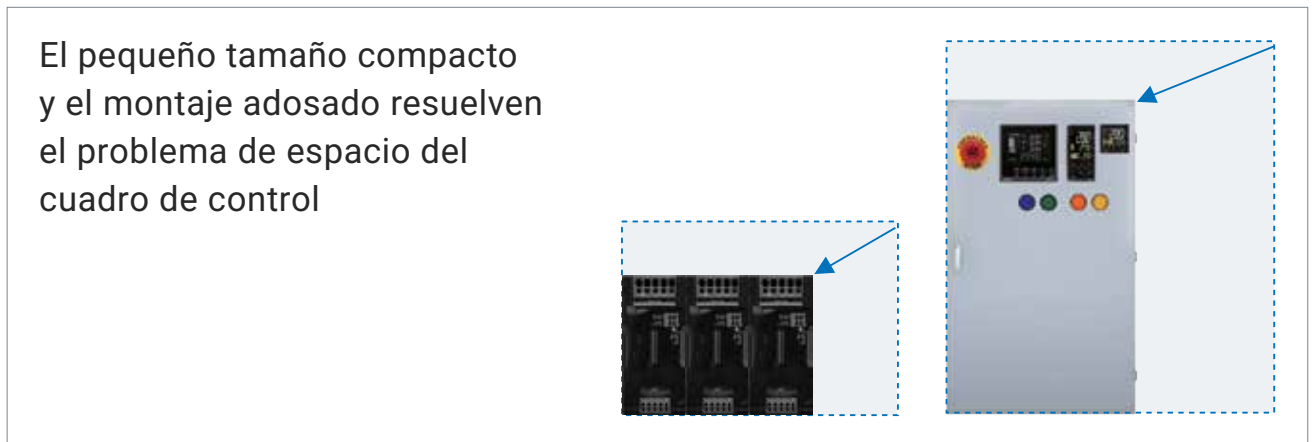

La tecnología de montaje en paralelo compacta ahorra espacio y permite la creación de cuadros de control avanzados

Puede añadir una nueva función en la fase de reingeniería para mejorar la calidad del producto y garantizar la seguridad de la línea de producción.

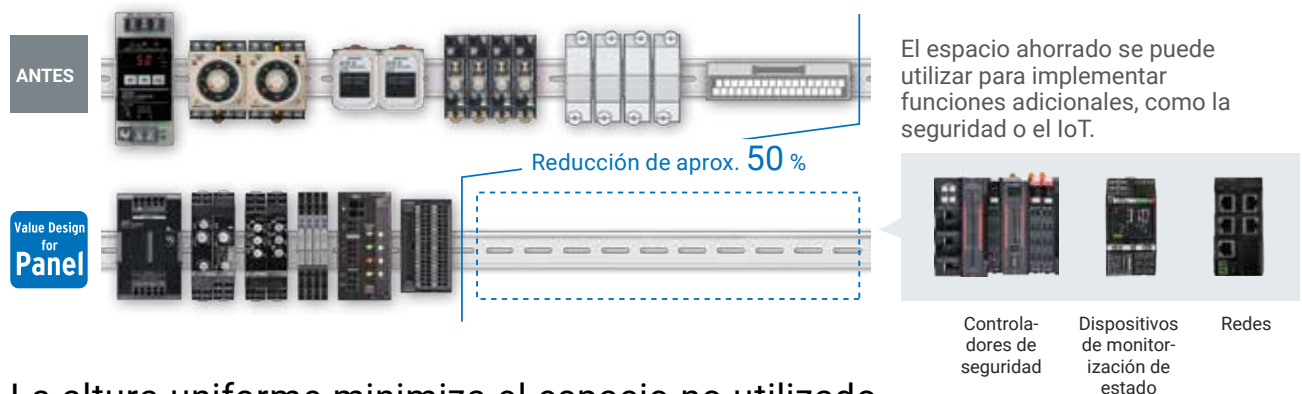

La altura uniforme minimiza el espacio no utilizado y reduce el tamaño total de los cuadros de control

Al diseñar nuevos cuadros de control, la reducción de su altura proporciona una visión clara de toda la línea de producción, lo que mejora la seguridad

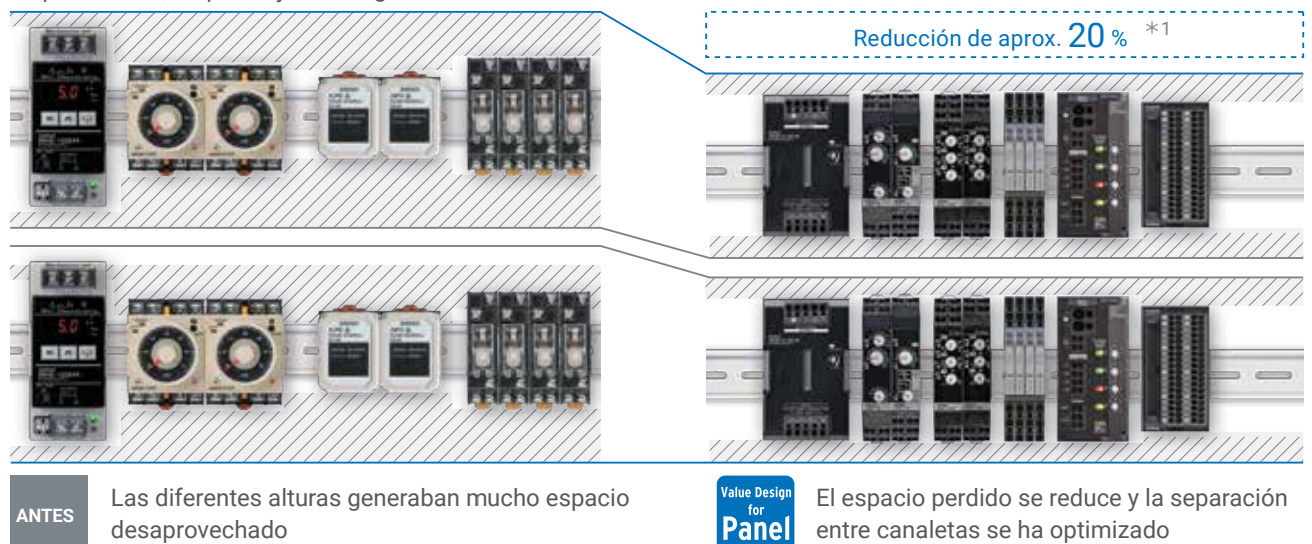

Simple y fácil de utilizar

Reducción del trabajo de cableado

La tecnología Push-In Plus y el cableado frontal de entrada y salida simplifican y agilizan el trabajo de cableado.

La tecnología Push-in Plus resuelve problemas del cableado de cuadro de control

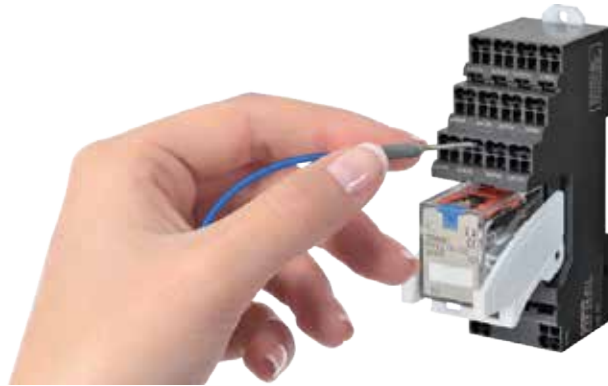

El cableado frontal de entrada mejora la capacidad de trabajo y la seguridad sin interferencias de cables incluso en el estrecho espacio entre dispositivos

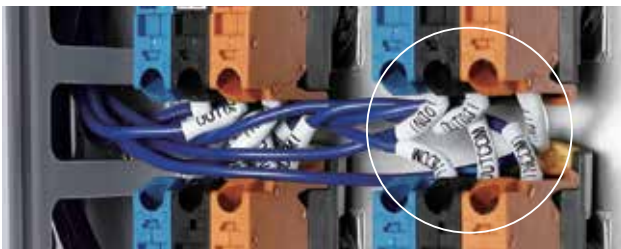

ANTES

El cableado en espacios reducidos es complicado debido a la interferencia de cables causada por terminales de tornillos que requieren cableado vertical

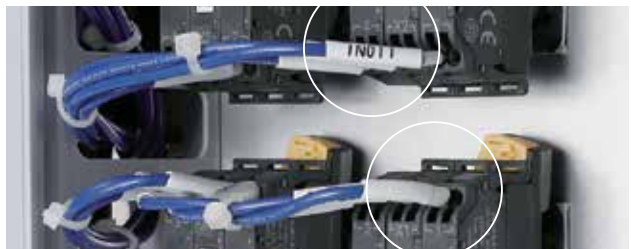

Value Design for Panel

La ausencia de interferencias en el cableado ayuda a mejorar la capacidad de trabajo y seguridad

Mejora de la facilidad de trabajo de los cables mediante la unificación de las posiciones de los terminales de entrada/salida en la parte superior e inferior.

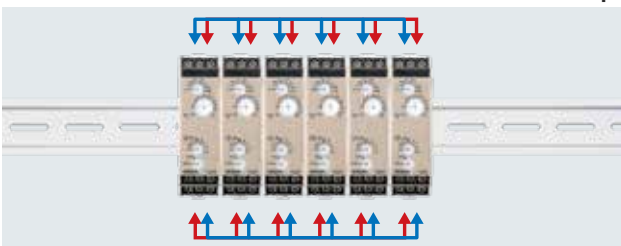

ANTES

Cableado difícil debido a los terminales de E/S mixtos situados en la parte superior e inferior

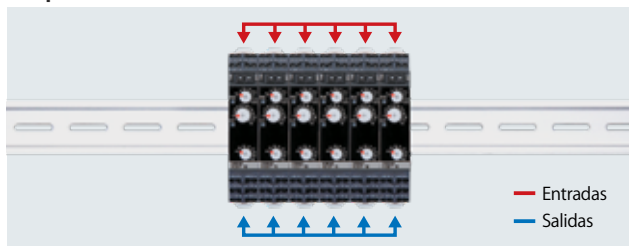

Value Design for Panel

Un método unificado con entradas en la parte superior y salidas en la parte inferior

Cableado sencillo con ambas manos para cables trenzados con destornillador de sujeción



ANTES

Sujete el cableado con una mano y, con la otra, el destornillador



Se admiten cables trenzados, cables individuales y casquillos

Value Design for Panel

El cableado con ambas manos, porque el destornillador se mantiene en el orificio de liberación

Proceso de diseño y construcción

Reducción del plazo de entrega para la creación de cuadros de control

Compatible con eCAD y las normas de seguridad internacionales, lo que acelera todo el proceso de fabricación de cuadros de control.

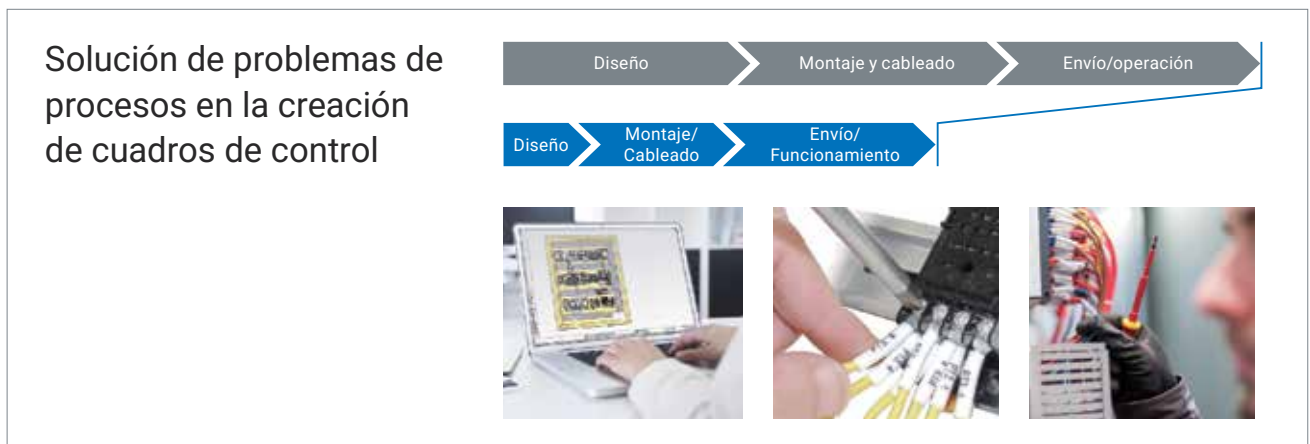

Diseño

La biblioteca eCAD proporcionada para todos los modelos reduce considerablemente el trabajo de diseño

OMRON ofrece bibliotecas para más de 48 000 modelos*2, las más completas del sector, para lograr una gran reducción de tareas en el dibujo de esquemas eléctricos y la creación de datos.

Socios de eCAD

Al colaborar con varios socios, le ofrecemos más opciones para sus soluciones eCAD.

La serie E3 es un nombre de producto de Zuken Inc. para su solución de diseño de cables eléctricos y de control. EPLAN es una marca comercial registrada de EPLAN Software & Service GmbH & Co. KG.



Zuken Inc.

EPLAN

*1. En el caso de la serie ZUKEN E3

*2. En el caso de EPLAN, basado en la investigación de OMRON a diciembre de 2020

Hasta
50%^{*1}

Montaje/ Cableado

La tecnología Push-In Plus requiere un solo paso, lo que reduce en gran medida el trabajo de cableado



1. Retire el tornillo
2. Conecte con el terminal
3. Apriete el tornillo
4. Ponga una marca de verificación
5. Vuelva a apretar el tornillo



1. Inserte el terminal

ANTES

Se requieren muchos pasos para completar el cableado del terminal de tornillos...



La tecnología Push-In Plus se completa en un solo paso

*3. La información sobre los bloques de terminales de tornillo y Push-In Plus se basa en datos de medición reales de OMRON

Reducción de aprox.
un 60%^{*3}

Envío/ Funcionamiento

No es necesario volver a apretar, incluso cuando se aplica vibración en los terminales

La presión del muelle de pinza sujeta el casquillo o el cable de forma segura con la tecnología Push-In Plus, lo que elimina la preocupación por que los tornillos se aflojen o se desconecten debido a la vibración.



ANTES

El tornillo se afloja y cae por vibración



Es necesario reajustar antes de exportar y enviar



Sin caídas ni reapriete de los tornillos

Guía de selección

Disponible en una amplia gama de entrada a control, salida y seguridad.

>P.18-19

<p>Fuente de alimentación Fuentes de alimentación (monofásica) S8VK-S</p> 	<p>Fuentes de alimentación conmutadas (monofásica/con pantallas y comunicaciones) S8VK-X</p> 	<p>Filtros de ruido S8V-NF</p> 
<p>Fuentes de alimentación conmutadas (trifásica/monofásica) S8VK-WA (trifásica) S8VK-WB</p> 	<p>Protectores de circuitos electrónicos de CC S8V-CP</p> 	

>P.20-21

<p>Contactores magnéticos (contactor) J7KC</p> 	
<p>Arrancadores de motor manuales J7MC</p> 	
<p>Relés de sobrecarga térmica J7TC</p> 	
<p>Relé auxiliar (relés de contactores) J7KCA</p> 	

>P.26

<p>Temporizadores de estado sólido H3DT</p> 	
---	--



>P.27

<p>Relés de protección de motores K8DT</p> 	
--	--

>P.28

<p>Bloques de terminales para carril DIN XW5T</p> 	
---	--

>P.29

<p>Sistema de cableado de interfaz ultracompacto XW2K</p> 	
<p>Bloques de terminales comunes ultracompactos XW2K-COM</p> 	



>P.28

Bloques de terminales comunes
XW6T



>P.31

Fuentes de alimentación ininterrumpida
S8BA



>P.30

Medidores de energía
KM-N2/KM-N3



>P.32-33

Controladores de temperatura
E5CC-B/E5EC-B/E5DC-B



>P.30

Relés de estado sólido para calentador
G3PJ



>P.31

Pulsadores
Setas de parada de emergencia
A22N-P/A22NE-P



>P.22-23

Bases con tecnología Push-in Plus
PYF-□□-PU/PTF-□□-PU
P2RF-□□-PU/P7SA-PU



Relés compactos de E/S
G2RV-ST



Relés de estado sólido de E/S compactos
G3RV-ST



Relés de terminales
G6D-F4PU/G3DZ-F4PU



Bloques de relés de E/S
G70V



Tipo de entrada monofásica S8VK-S

N.º cat. T205

- Montaje compacto y paralelo, lo que contribuye a ahorrar espacio.
- PCB con recubrimiento para una mayor resistencia al entorno.



Tensión nominal de entrada	Tensión nominal de salida	Potencia nominal	Corriente nominal de salida	Aumento máximo de corriente	Modelo	Tamaño (An. x Al. x Prof.) (mm)
De 100 a 240 V CA (rango permitido: de 85 a 264 V CA o de 90 a 350 V CC)	24 V CC	30 W	1,3 A	1,56 A	S8VK-S03024	32 × 90 × 86
		60 W	2,5 A	3 A	S8VK-S06024	32 × 90 × 86
		120 W	5 A	6 A	S8VK-S12024	55 × 90 × 86
		240 W	10 A	15 A	S8VK-S24024	38 × 124 × 117,8
		480 W	20 A	30 A	S8VK-S48024	60 × 124 × 117,8

Tipo de entrada monofásica (con indicación y comunicación) S8VK-X

N.º cat. T210

- En la red se podrán consultar y gestionar, entre otras cosas, el momento de la sustitución, la tensión de salida y la corriente de salida.
- Se puede comprobar el estado del producto in situ con el monitor de indicación.



Con monitor de indicación

Tensión nominal de entrada	Tensión nominal de salida	Potencia nominal	Corriente nominal de salida	Aumento máximo de corriente	Modelo	Tamaño (An. x Al. x Prof.) (mm)
De 100 a 240 V CA (rango permitido: de 85 a 264 V CA, de 90 a 350 V CC)	24 V CC	90 W	3,75 A	—	S8VK-X09024A-EIP	55 × 90 × 86
		120 W	5 A	6 A	S8VK-X12024A-EIP	55 × 90 × 86
		240 W	10 A	15 A	S8VK-X24024A-EIP	38 × 124 × 117
		480 W	20 A	30 A	S8VK-X48024A-EIP	60 × 124 × 117

Sin monitor de indicación

Tensión nominal de entrada	Tensión nominal de salida	Potencia nominal	Corriente nominal de salida	Aumento máximo de corriente	Modelo	Tamaño (An. x Al. x Prof.) (mm)
De 100 a 240 V CA (rango permitido: de 85 a 264 V CA, de 90 a 350 V CC)	5 VCC	30 W	5 A *1	6 A	S8VK-X03005-EIP	40 × 90 × 86
	12 VCC	60 W	4,5 A *2	5,4 A	S8VK-X06012-EIP	40 × 90 × 86
			2,5 A	3 A	S8VK-X06024-EIP	40 × 90 × 86
	24 V CC	90 W	3,75 A	—	S8VK-X09024-EIP	55 × 90 × 86
		120 W	5 A	6 A	S8VK-X12024-EIP	55 × 90 × 86
		240 W	10 A	15 A	S8VK-X24024-EIP	38 × 124 × 117
		480 W	20 A	30 A	S8VK-X48024-EIP	60 × 124 × 117

*1. La potencia de salida es de 25 W a la corriente de salida nominal.

*2. La potencia de salida es de 54 W a la corriente de salida nominal.

Para obtener información detallada como formatos y opciones distintos a los enumerados, consulte la hoja de datos del catálogo de cada producto.
D (profundidad) de la dimensión externa es la longitud desde la parte frontal hasta el carril DIN.

Tipo de entrada trifásica S8VK-W

N.º cat. T219

- Fuentes de alimentación de entrada trifásicas armonizadas con el concepto de valor añadido en el diseño de cuadros.
- Con una gama que incluye dos tipos de modelo, entrada de 200 a 240 V y entrada de 380 a 480 V.



Tensión nominal de entrada	Tensión nominal de salida	Potencia nominal	Corriente nominal de salida	Aumento máximo de corriente	Modelo	Tamaño (An. x Al. x Prof.) (mm)
Trifásica/monofásica De 200 a 240 V CA (rango permitido: trifásica/monofásica de 170 a 264 V CA, de 240 a 350 V CC)	24 V CC	240 W	10 A	15 A	S8VK-WA24024	55 × 124 × 117
		480 W	20 A	30 A	S8VK-WA48024	65 × 124 × 117
		960 W	40 A	60 A	S8VK-WA96024	118 × 124 × 117
Trifásica/monofásica 200 a 240 V CA (rango permitido: trifásica/monofásica de 170 a 264 V CA, de 240 a 384 V CA)	24 V CC	2000 W	85 A	127,5 A	S8VK-WA20224	190 × 124 × 129
	48 VCC		45 A	67,5 A	S8VK-WA20248	190 × 124 × 129

Tensión nominal de entrada	Tensión nominal de salida	Potencia nominal	Corriente nominal de salida	Aumento máximo de corriente	Modelo	Tamaño (An. x Al. x Prof.) (mm)
Trifásica/bifásica De 380 a 480 V CA (rango permitido: trifásica/bifásica de 320 a 576 V CA, de 450 a 810 V CC)	24 V CC	240 W	10 A	15 A	S8VK-WB24024	55 × 124 × 117
		480 W	20 A	30 A	S8VK-WB48024	65 × 124 × 117
		960 W	40 A	60 A	S8VK-WB96024	118 × 124 × 117
	48 VCC	240 W	5 A	7,5 A	S8VK-WB24048	55 × 124 × 117
		480 W	10 A	15 A	S8VK-WB48048	65 × 124 × 117
		960 W	20 A	30 A	S8VK-WB96048	118 × 124 × 117

Filtros de ruido S8V-NF

N.º cat. T212

- Con un diseño compacto que ahorra espacio.
- Conexiones de inserción para un cableado seguro y fácil.



Tensión nominal de entrada	Tensión nominal de salida	Modelo	Tamaño (An. x Al. x Prof.) (mm)
250 V CA 250 V CC	3 A	S8V-NFS203	32 × 90 × 86
	6 A	S8V-NFS206	

Protectores de circuitos electrónicos de CC S8V-CP

N.º cat. T226

- Diseño de seguridad simplificado de circuitos de CC.
- Ahorra espacio incluso con multicanal.



Número de salidas	Salida UL clase 2	Tensión nominal de salida	Modelo	Tamaño (An. x Al. x Prof.) (mm)
4 canales	NA	24 V CC	S8V-CP0424	44,8 × 90 × 90,8
	SÍ		S8V-CP0424S	
8 canales	NA		S8V-CP0824	42 × 127 × 118,1

Contadores magnéticos (contactor) J7KC

N.º cat. J230



- Control de motores de hasta 2,2 kW (200 a 240 V CA), 5,5 kW (380 a 440 V CA), compatible con clase AC-3, ideal para bombas pequeñas como transportadores y bombas de refrigerante.
- Contactor magnético con contactos de guía forzada según EN 60947-4-1 en aplicaciones de seguridad, cuya función de conmutación está controlada por un sistema relacionado con la seguridad.

Tipo de producto	Funcionamiento	Capacidad nominal de la bobina	Contacto auxiliar	Modelo	Tamaño (An. x Al. x Prof.) (mm)
Contactor magnético	Funciona con CA	24 V CA	SPST-1NO	J7KC-12-10 AC24	45 x 67,5 x 49
			SPST-1NC	J7KC-12-01 AC24	
		100 V CA	SPST-1NO	J7KC-12-10 AC100	
			SPST-1NC	J7KC-12-01 AC100	
		200 V CA	SPST-1NO	J7KC-12-10 AC200	
			SPST-1NC	J7KC-12-01 AC200	
		230 V CA	SPST-1NO	J7KC-12-10 AC230	
			SPST-1NC	J7KC-12-01 AC230	
Funciona con CC (con unidad de absorción de sobretensiones incorporada)	24 V CC	SPST-1NO	J7KC-12-10 DC24		
		SPST-1NC	J7KC-12-01 DC24		
Contactor magnético de inversión	Funciona con CA	200 V CA	SPST-2NO	J7KCR-12-10 AC200	90,5 x 77,5 x 78
			SPST-2NC	J7KCR-12-01 AC200	
	Funciona con CC (con unidad de absorción de sobretensiones incorporada)	24 V CC	SPST-2NO	J7KCR-12-10 DC24	
			SPST-2NC	J7KCR-12-01 DC24	

Unidad de contacto auxiliar

Número de polos	Contacto auxiliar	Modelo
2 polos	2PST-1NO 1NC	J73KC-AM-11
4 polos	4PST-4NO	J73KC-AM-40
	4PST-2NO 2NC	J73KC-AM-22
	4PST-4NC	J73KC-AM-04

Relés auxiliares (relé de contactor) J7KCA

N.º cat. J232



- Misma forma que los contactores magnéticos J7KC e ideal para la estandarización del diseño de los cuadros.

Capacidad nominal de la bobina	Configuración de contactos	Modelo	Tamaño (An. x Al. x Prof.) (mm)
24 V CC	4PST-4NO	J7KCA-40 DC24	45 x 67,5 x 49
	4PST-3NO 1NC	J7KCA-31 DC24	
	4PST-2NO 2NC	J7KCA-22 DC24	

Para obtener información detallada, como formatos y opciones distintos a los enumerados, consulte la hoja de datos del catálogo de cada producto.

Arrancadores de motor manuales

J7MC

N.º cat. T212



- Sistema MPCB, protección contra sobrecargas, fallos de fase y cortocircuitos.
- En combinación con el contactor magnético modelo J7KC, es ideal para el control de motores hasta la categoría AC-3, 2,2 kW (200 a 240 V CA) *1 o 5,5 kW (380 a 440 V CA).

*1. Basado en JIS C 8201-4-1

Capacidad de motor estándar trifásica y corriente de carga completa (valores de referencia)*2		Rango de ajuste de corriente Corriente nominal de servicio [A]	Interruptor oscilante (tipo estándar)		Interruptor rotativo (tipo de alto rendimiento)		Contactor magnético modelo
De 200 a 240 V CA			Modelo	Tamaño An. x Al. x Prof. (mm)	Modelo	Tamaño An. x Al. x Prof. (mm)	
Capacidad [kW]	Corriente [A]						
-	-	0,1-0,16	J7MC-3P-E16	45 x 130 x 74,7	J7MC-3R-E16	45 x 130 x 94,7	J7KC-12
0,03	0,24	0,16-0,25	J7MC-3P-E25		J7MC-3R-E25		
0,06	0,37	0,25-0,4	J7MC-3P-E4		J7MC-3R-E4		
-	-	0,4-0,63	J7MC-3P-E63		J7MC-3R-E63		
0,1	0,68	0,63-1	J7MC-3P-1		J7MC-3R-1		
0,2	1,3	1-1,6	J7MC-3P-1E6		J7MC-3R-1E6		
0,4	2,3	1,6-2,5	J7MC-3P-2E5		J7MC-3R-2E5		
0,75	3,5	2,5-4	J7MC-3P-4		J7MC-3R-4		
-	-	4-6,3	J7MC-3P-6		J7MC-3R-6		
1,5	6,9	6,3-10	J7MC-3P-10		J7MC-3R-10		
2,2	9,5		J7MC-3P-13		J7MC-3R-13		
2,2	9,5	9-13	J7MC-3P-13		J7MC-3R-13		

*2. La corriente de carga completa del motor trifásico es un valor de referencia. Al aplicar, compruebe la corriente a carga completa del motor que va a utilizar.

Relés de sobrecarga térmica

J7TC

N.º cat. T212



- Instalación de un solo toque con el contactor magnético J7KC para la configuración de un arrancador magnético.
- Protección para motores contra sobrecargas y pérdidas de fase en combinación con J7KC para un máximo de 2,2 kW (240 V CA), 5,5 kW (440 V CA).

*. Basado en JIS C 8201-4-1

Capacidad de motor estándar trifásica y corriente de carga completa (valores de referencia)			Rango de ajuste de corriente [A]	Modelo	Tamaño An. x Al. x Prof. (mm)	Modelo de contactor magnético
Tensión del circuito principal	Capacidad P (kW)	Corriente Ie (A)				
4P AC200V 50Hz	0,1	0,68	0,48 - 0,72	J7TC-01-E72	45 x 79,5 x 63,5	J7KC-12
	0,2	1,3	0,95 - 1,45	J7TC-01-1E4		
	0,4	2,3	1,7 - 2,6	J7TC-01-2E6		
	0,75	3,8	2,8 - 4,2	J7TC-01-4E2		
	1,5	7	5 - 7,5	J7TC-01-7E5		
	2,2	9,8	7 - 10,5	J7TC-01-10		

Nota: La corriente de carga completa del motor trifásico es un valor de referencia. Al aplicar, compruebe la corriente a carga completa del motor que va a utilizar.

Bases con tecnología Push-in Plus

PYF-□□-PU/PTF-□□-PU/

P2RF-□□-PU/P7SA-PU

N.º cat. J212, J120





- Los conectores con tecnología Push-In Plus a la serie para MY, LY, relés G2R-S y G7SA con contactos guiados forzosamente.



Modelo aplicable (ejemplo típico)			N.º de polos	Modelo	Tamaño An. x Al. x Prof. (mm)
Relés de propósito general	Serie MY	MY2	2	PYF-08-PU	31 × 90 × 71,4
		MY4	4	PYF-14-PU	
	Serie LY	LY2	2	PTF-08-PU	24,8 × 90 × 70,1
		LY2-CR	2	PTF-08-PU-L	24,8 × 90 × 52,1
		LY4	4	PTF-14-PU-L	43,4 × 90 × 52,1
	Serie G3H	G3H	1	PTF-08-PU	24,8 × 90 × 70,1
		G3HD			
	Serie G9H	G9H			
	Serie G2R-□-S	G2R-1-S	1	P2RF-05-PU	15,5 × 90 × 57
G2R-2-S		2	P2RF-08-PU		
Temporizadores	Serie H3Y□H3YN	H3Y(N)-2-B	2	PYF-08-PU-L	31 × 90 × 57
		H3Y(N)-4-B	4	PYF-14-PU-L	
	Serie H3RN	H3RN-1-B	1	P2RF-05-PU	15,5 × 90 × 57
		H3RN-2-B	2	P2RF-08-PU	
Detectores de fuga de líquidos	Serie K7L	K7L-□B	2		
Relés con contactos de guía forzada	Serie G7SA	G7SA	4	P7SA-10F-ND-PU DC24	22,5 × 100 × 61
			6	P7SA-14F-ND-PU DC24	27,7 × 100 × 61

Para obtener información detallada, como formatos y opciones distintos a los enumerados, consulte la hoja de datos del catálogo de cada producto.

Modelos aplicables PYF-PU

Modelos aplicables	Relés de propósito general		SSR	Temporizadores	
	MY2	MY4	G3F/G3FD	H3Y(N)-2-B	H3Y(N)-4-B
N.º de polos	2	4	1	2	4
Modelo de conector	PYF-08-PU	PYF-14-PU	PYF-08-PU	PYF-08-PU-L*1	PYF-14-PU-L*1
Apariencia					

Modelos aplicables PTF-PU

Modelos aplicables	Relés de propósito general			SSR	Controladores de temperatura	
	LY2	LY2-CR	LY4	G3H/G3HD/G9H	E5L-A	E5L-C
N.º de polos	2	2	4	1	-	-
Modelo de conector	PTF-08-PU	PTF-08-PU-L*1	PTF-14-PU-L*1	PTF-08-PU	PTF-14-PU-L*1	PTF-14-PU-L*1
Apariencia						

Modelos aplicables P2RF-PU

Modelos aplicables	Relés de propósito general		SSR	Temporizadores		Amplificadores de sensor de fuga de líquido
	G2R-1-S	G2R-2-S	G3R-I/O/G3RZ	H3RN-1-B	H3RN-2-B	K7L-B
N.º de polos	1	2	1	1	2	-
Modelo de conector	P2RF-05-PU	P2RF-08-PU	P2RF-05-PU	P2RF-05-PU	P2RF-08-PU	P2RF-08-PU
Apariencia						

Modelos aplicables P7SA-PU

Modelos aplicables	Relés con contactos de guía forzada	
	G7SA	G7SA
N.º de polos	4	6
Modelo de conector	P7SA-10F-ND-PU DC24	P7SA-14F-ND-PU DC24
Apariencia		

*No se incluye una palanca de liberación.

Relés compactos de E/S G2RV-ST

N.º cat. J267



- Relé de E/S compacto con una anchura de 6,2 mm.
- La función del botón de prueba y el relé montado utilizan terminales enchufables que son difíciles de doblar al intercambiarlos.
- Dado que G2RV es una carcasa transparente, es posible confirmar el estado del contacto a simple vista y es fácil confirmar la anomalía in situ (ubicación de instalación).

Clasificación	Pulsador de prueba (interruptor de prueba)	Tensión nominal de entrada	Modelo	Tamaño An. x Al. x Prof. (mm)
Estándar	No	12 VCC	G2RV-ST500 12 V CC	6,2 × 90 × 88
		24 V CC	G2RV-ST500 24 V CC	
		24 V CA/V CC	G2RV-ST500 24 V CA/V CC	
		48 V CA/V CC	G2RV-ST500 48 V CA/V CC	
		100 V CA	G2RV-ST500 100 V CA	
		200 V CA	G2RV-ST500 200 V CA	
Sí	Sí	24 V CC	G2RV-ST501 24 V CC	
		24 V CA/V CC	G2RV-ST501 24 V CA/V CC	
Microcargas	No	12 VCC	G2RV-ST500-AP 12 V CC	
		24 V CC	G2RV-ST500-AP 24 V CC	
		24 V CA/V CC	G2RV-ST500-AP 24 V CA/V CC	

Relés de estado sólido de E/S compactos G3RV-ST

N.º cat. J267



- Ancho de 6,2 mm, alta frecuencia, SSR (relé de estado sólido) de apertura y cierre de alta velocidad.

Carga de salida aplicable	Función de paso por cero	Tensión nominal de entrada	Modelo	Tamaño An. x Al. x Prof. (mm)
Carga CC	-	12 VCC	G3RV-ST500-D 12 V CC	6,2 × 90 × 88
		24 V CC	G3RV-ST500-D 24 V CC	
		24 V CA/V CC	G3RV-ST500-D 24 V CA/V CC	
		100 V CA	G3RV-ST500-D 100 V CA	
		200 V CA	G3RV-ST500-D 200 V CA	
Carga CC (apertura y cierre de alta velocidad)	-	24 V CC	G3RV-ST500-D-H 24 V CC	
		24 V CA/V CC	G3RV-ST500-D-H 24 V CA/V CC	
Carga CA	Sí	12 VCC	G3RV-ST500-A 12 V CC	
		24 V CC	G3RV-ST500-A 24 V CC	
		24 V CA/V CC	G3RV-ST500-A 24 V CA/V CC	
	No	12 VCC	G3RV-ST500-AL 12 V CC	
		24 V CC	G3RV-ST500-AL 24 V CC	
		24 V CA/V CC	G3RV-ST500-AL 24 V CA/V CC	

Para obtener información detallada, como formatos y opciones distintos a los enumerados, consulte la hoja de datos del catálogo de cada producto.

Relés de terminales G6D-F4PU/G3DZ-F4PU

N.º cat. J228



- Modelo con tecnología Push-In Plus añadida a los bloques de relés con salida de cuatro puntos.
- Se logra una corriente nominal de 5 A con diseños óptimos en comparación con el tornillo convencional G6D-F4B (corriente nominal de 3 A).

Amplia variedad de aplicación

Tipo de relé montado	Forma de contacto	Capacidades nominales de la bobina de funcionamiento	Modelo	Tamaño An. x Al. x Prof. (mm)
Relé mecánico	SPST x 4 (1NO x 4)	12 VCC	G6D-F4PU DC12	31 x 90 x 35
		24 VCC	G6D-F4PU DC24	
12 VCC		G3DZ-F4PU DC12		
24 VCC		G3DZ-F4PU DC24		
Relé MOS FET de potencia				

Bloques de relés de E/S G70V

N.º cat. J215



- Terminales de relé de E/S con 16 puntos y bloques de terminales Push-In Plus para reducir el tamaño de los cuadros de control y ahorrar mano de obra.

Clasificación	Punto	Línea común		Tensión nominal	Modelo	Tamaño An. x Al. x Prof. (mm)
		Lado del bloque de terminales	Lado del conector			
Entrada	16	No hay conexiones internas	NPN(- común)	24 V CC	G70V-SID16P	143 x 90 x 56
			PNP(+ común)		G70V-SID16P-1	
		16 puntos conectados internamente	NPN(- común)		G70V-SID16P-C16	
			PNP(+ común)		G70V-SID16P-1-C16	
Salida		No hay conexiones internas	NPN(+ común)		G70V-SOC16P	
			PNP(- común)		G70V-SOC16P-1	
		Cada 4 puntos conectados internamente en la fila inferior del bloque de terminales	NPN(+ común)		G70V-SOC16P-C4	
			PNP(- común)		G70V-SOC16P-1-C4	

- Ancho de 6,2 mm, alta frecuencia, SSR (relé de estado sólido) de apertura y cierre de alta velocidad.
- Forma delgada con una capacidad de conmutación de hasta 3 A (CC) y 2 A (CA).

Temporizadores de estado sólido H3DT

N.º cat. M090



- Temporizadores compactos (17,5 mm de ancho) con dos conjuntos de contactos: uno de los temporizadores más compactos de todo el mundo.*1
- Reduce el consumo de energía (potencia activa) hasta en un 60 % para ayudar a reducir la generación de calor en paneles de control.*2

*1.Según la investigación de OMRON realizada en febrero de 2020.

*2.Basado en la comparación de OMRON (excepto el H3DT-H).

Modos de funcionamiento	Tensión de alimentación	Tipo	Salida de control	Modelo	Tamaño An. x Al. x Prof. (mm)
Temporizador de ocho modos	De 24 a 240 V CA/CC	Temporizador de ocho modos estándar	Salida de contacto, DPDT (DPDT de límite de tiempo o SPDT de límite de tiempo + SPDT instantáneo) cambiada mediante un interruptor.	H3DT-N2	17,5 x 90 x 90
		Temporizador de ocho modos de expansión		H3DT-L2	
		Temporizador de ocho modos estándar		H3DT-N1	
		Temporizador de ocho modos de expansión		H3DT-L1	
Retardo a conexión	-	Salida de contacto, DPDT (DPDT con límite de tiempo)	H3DT-A2		
-	-	Salida de contacto, SPDT (SPDT con límite de tiempo)	H3DT-A1		
Intermitente con arranque en OFF/ arranque en ON	-	Temporizador doble (ajustes de tiempo de ON y OFF independientes)	Salida de contacto: SPDT	H3DT-F	
Estrella-Triángulo	-	-	Salidas de contacto; circuito triángulo, SPDT, circuito estrella, SPDT	H3DT-G	
Retardo a desconexión	De 100 a 120 V CA	Serie S (rango de tiempo: de 0,1 a 12 s)	Salida de contacto: SPDT	H3DT-HCS	
		Serie L (rango de tiempo: de 1,0 a 120 s)		H3DT-HCL	
	De 200 a 240 V CA	Serie S (rango de tiempo: de 0,1 a 12 s)		H3DT-HDS	
		Serie L (rango de tiempo: de 1,0 a 120 s)		H3DT-HDL	
	De 24 a 48 V CA/CC	Serie S (rango de tiempo: de 0,1 a 12 s)		H3DT-HBS	
		Serie L (rango de tiempo: de 1,0 a 120 s)		H3DT-HBL	

Para obtener información detallada, como formatos y opciones distintos a los enumerados, consulte la hoja de datos del catálogo de cada producto.

Relés de protección y monitorización K8DT



- Modelos con salidas a transistor disponibles para fiabilidad de contacto a largo plazo.
- Reducción del tamaño del cuadro de control y cableado reducido; diseño flexible con una anchura de 17,5 mm.
- Bloques de terminales Push-in Plus para un cableado sencillo.

Objeto de protección y monitorización		Entrada	Salida	Funcionamiento de la alarma	Función	Nombre de la serie ^{*1}	Tamaño An. x Al. x Prof. (mm)
Protección de motores	Monofásico	Corriente	Una salida de relé SPDT o un transistor	Límite superior o inferior (conmutado)	Subcorriente monofásica o sobrecorriente monofásica	K8DT-AS N.º cat. N201	17,5 x 90 x 90
				Límites superior e inferior (funcionamiento redundante)	Subcorriente monofásica o sobrecorriente monofásica	K8DT-AW N.º cat. N202	
		Tensión		Límite superior o inferior (conmutado)	Subtensión monofásica o sobretensión monofásica	K8DT-VS N.º cat. N203	
				Límites superior e inferior (funcionamiento redundante)	Subtensión monofásica o sobretensión monofásica	K8DT-VW N.º cat. N204	
	Trifásica	Tensión		Fija	Secuencia de fase, pérdida de fase	K8DT-PH N.º cat. N206	
				Límites superior e inferior	Secuencia de fase, pérdida de fase, subtensión trifásica, sobretensión trifásica	K8DT-PM N.º cat. N207	
			Secuencia de fase, pérdida de fase, subtensión trifásica, sobretensión trifásica, asimetría trifásica	K8DT-PZ N.º cat. N208			
Monitorización de temperatura	Termopar o termorresistencia de platino		Límite superior o inferior (conmutado)	Monitorización de temperatura	K8DT-TH N.º cat. N209		
Control del nivel de líquido	Electrodo		Suministro y drenaje de líquido (conmutado)	Control del nivel de líquido	K8DT-LS N.º cat. N205		

*1. Para obtener especificaciones de formato detalladas e información de inventario, consulte el catálogo o la hoja de datos.

Bloques de terminales para carril DIN XW5T

N.º cat. G124

- Bloques de terminales Push-In Plus para reducir el tamaño de los cuadros de control y ahorrar trabajo.



Especificaciones comunes				Bloques de terminales de paso (gris oscuro)	Bloques terminales de conexión a tierra (verde/amarillo)	Tamaño An. x Al. x Prof. (mm)
Tipo de producto	Tamaños de cable aplicables*1	Número de niveles	Cableado	Modelo	Modelo	
Terminales estándar	De 0,08 mm ² a 1,5 mm ² AWG28 a AWG16	1	1:1	XW5T-P1.5-1.1-1	XW5G-P1.5-1.1-1	3,5 × 45 × 30,5
	De 0,14 mm ² a 2,5 mm ² AWG26 a AWG14			XW5T-P2.5-1.1-1	XW5G-P2.5-1.1-1	5,2 × 48,8 × 35,3
	De 0,2 mm ² a 4,0 mm ² AWG24 a AWG12			XW5T-P4.0-1.1-1	XW5G-P4.0-1.1-1	6,2 × 56,1 × 35,3
Terminal multipiso	De 0,08 mm ² a 1,5 mm ² AWG28 a AWG16	2	1:1	XW5T-P1.5-1.1-2	XW5G-P1.5-1.1-2	3,5 × 65,7 × 41,1
	De 0,14 mm ² a 2,5 mm ² AWG26 a AWG14			XW5T-P2.5-1.1-2	XW5G-P2.5-1.1-2	5,2 × 78,8 × 45,9
	De 0,2 mm ² a 4,0 mm ² AWG24 a AWG12			XW5T-P4.0-1.1-2	XW5G-P4.0-1.1-2	6,2 × 85 × 45,9
Terminales multiconductores	De 0,08 mm ² a 1,5 mm ² AWG28 a AWG16	1	1:2	XW5T-P1.5-1.2-1	XW5G-P1.5-1.2-1	3,5 × 54,1 × 30,5
	De 0,14 mm ² a 2,5 mm ² AWG26 a AWG14			XW5T-P2.5-1.2-1	XW5G-P2.5-1.2-1	5,2 × 60,5 × 35,3
	De 0,2 mm ² a 4,0 mm ² AWG24 a AWG12			XW5T-P4.0-1.2-1	XW5G-P4.0-1.2-1	6,2 × 66,5 × 35,3
	De 0,08 mm ² a 1,5 mm ² AWG28 a AWG16	1	2:2	XW5T-P1.5-2.2-1	XW5G-P1.5-2.2-1	3,5 × 63,2 × 30,5
	De 0,14 mm ² a 2,5 mm ² AWG26 a AWG14			XW5T-P2.5-2.2-1	XW5G-P2.5-2.2-1	5,2 × 72,2 × 35,3
	De 0,2 mm ² a 4,0 mm ² AWG24 a AWG12			XW5T-P4.0-2.2-1	XW5G-P4.0-2.2-1	6,2 × 76,9 × 35,3

Bloques de terminales comunes XW6T

N.º cat. G139

- Reduzca el trabajo y el tamaño de los cuadros de control con bloques de terminales comunes con indicadores visibles.
- Los indicadores facilitan visualmente las operaciones de cableado. Un cableado adecuado sin necesidad de operadores cualificados.



Especificaciones comunes		Tamaños de cable aplicables*1	Modelo	Tamaño An. x Al. x Prof. (mm)	Tamaños de cable aplicables*	Modelo	Tamaño An. x Al. x Prof. (mm)	
Número de patillas	Color de las barras cortas							
8	Rojo	0,08~1,5 m ² / AWG28~16	XW6T-COM1.5X8RD	9,2×78 ×31,3	0,14 a 2,5 mm ² / AWG26 hasta 14	XW6T-COM2.5X8RD	12,6 × 82,6 × 36,1	
	Azul		XW6T-COM1.5X8BL			XW6T-COM2.5X8BL		
	Amarillo		XW6T-COM1.5X8YL			XW6T-COM2.5X8YL		
12	Rojo		XW6T-COM1.5X12RD	12,7 × 78 × 31,3		XW6T-COM2.5X12RD		17,8 × 82,6 × 36,1
	Azul		XW6T-COM1.5X12BL			XW6T-COM2.5X12BL		
	Amarillo		XW6T-COM1.5X12YL			XW6T-COM2.5X12YL		
16	Rojo		XW6T-COM1.5X16RD	16,2 × 78 × 31,3		XW6T-COM2.5X16RD		23,0 × 82,6 × 36,1
	Azul		XW6T-COM1.5X16BL			XW6T-COM2.5X16BL		
	Amarillo		XW6T-COM1.5X16YL			XW6T-COM2.5X16YL		
20	Rojo		XW6T-COM1.5X20RD	19,7 × 78 × 31,3		XW6T-COM2.5X20RD		28,2 × 82,6 × 36,1
	Azul		XW6T-COM1.5X20BL			XW6T-COM2.5X20BL		
	Amarillo		XW6T-COM1.5X20YL			XW6T-COM2.5X20YL		
40	Rojo	XW6T-COM1.5X40RD	37,2 × 78 × 31,3	XW6T-COM2.5X40RD	54,2 × 82,6 × 36,1			
	Azul	XW6T-COM1.5X40BL		XW6T-COM2.5X40BL				
	Amarillo	XW6T-COM1.5X40YL		XW6T-COM2.5X40YL				

*1.Para líneas aisladas

Para obtener información detallada, como formatos y opciones distintos a los enumerados, consulte la hoja de datos del catálogo de cada producto.

Sistema de cableado de interfaz ultracompacto

XW2K

N.º cat. G152

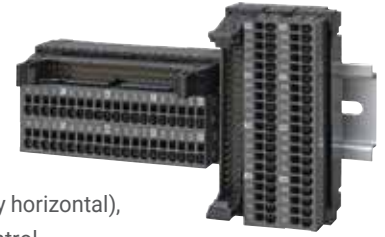

- Este producto es el más compacto del sector*1 y se puede montar de dos formas (en vertical y horizontal), para usar el espacio de un modo eficiente y reducir el tamaño necesario en los cuadros de control.
- Patrones de cableado diseñados específicamente para las conexiones con los PLC de cada empresa, lo que reduce el trabajo necesario de comprobación de diseño de la señal.

*1. Según la investigación de OMRON realizada en marzo de 2022

Bloques de terminales de conector ultracompactos (para conexión de PLC)

PLC aplicables	Circuito	Puntos de E/S	Modelo	Tamaño (An.xAl.xProf.) (mm)	
				Montaje vertical	Montaje horizontal
OMRON, Yokogawa Electric, Hitachi Industrial Equipment Systems	Patrón de circuito A	32 puntos	XW2K-40G-O32A	39 × 75 × 40,8	75 × 39 × 40,8
	Patrón de circuito B		XW2K-40G-O32B		
	Patrón de circuito A		XW2K-40G-O32C		
Mitsubishi Electric, Fuji Electric	E/S mixtas		XW2K-40G-M32		
KEYENCE	E/S mixtas		XW2K-40G-K32		

Bloques de conectores-terminales ultracompactos (para conexión de PLC • Tipo de terminal común integrado)

PLC aplicables	Circuito	Puntos de E/S	Modelo	Tamaño (An.xAl.xProf.) (mm)	
				Montaje vertical	Montaje horizontal
OMRON	Entrada	16 puntos	XW2K-20G-O16A-IN	52,7 × 75 × 40,8	75 × 52,7 × 40,8
	Salida		XW2K-20G-O16B-OUT	39 × 75 × 40,8	75 × 39 × 40,8
OMRON, Yokogawa Electric, Hitachi Industrial Equipment Systems	Entrada (patrón de circuito A)	32 puntos	XW2K-40G-O32A-IN	52,7 × 124 × 40,8	124 × 52,7 × 40,8
	Entrada (patrón de circuito C)		XW2K-40G-O32C-IN		
	Salida (patrón de circuito B)		XW2K-40G-O32B-OUT	39 × 124 × 40,8	124 × 39 × 40,8
	Entrada (patrón de circuito C)		XW2K-40G-O32C-OUT		
Mitsubishi Electric, Fuji Electric	Entrada		XW2K-40G-M32-IN	52,7 × 124 × 40,8	124 × 52,7 × 40,8
	Salida	XW2K-40G-M32-OUT	39 × 124 × 40,8	124 × 39 × 40,8	
KEYENCE	Entrada	XW2K-34G-K32-IN	52,7 × 124 × 40,8	124 × 52,7 × 40,8	
	Salida	XW2K-34G-K32-OUT	39 × 124 × 40,8	124 × 39 × 40,8	

Bloques de terminales de conector ultracompactos (uso general)

Circuito	Polos del conector	Modelo	Tamaño (An.xAl.xProf.) (mm)	
			Montaje vertical	Montaje horizontal
Cableado recto (Circuito 1:1)	20 polos	XW2K-20G-T	39 × 56 × 40,8	56 × 39 × 40,8
	34 polos	XW2K-34G-T	39 × 75 × 40,8	75 × 39 × 40,8
	40 polos	XW2K-40G-T	39 × 75 × 40,8	75 × 39 × 40,8
	50 polos	XW2K-50G-T	39 × 92,5 × 40,8	92,5 × 39 × 40,8

-PLC aplicables

- OMRON: serie CS, CJ y NX
- Mitsubishi Electric: serie MELSEC L, Q e iQ-R
- KEYENCE: serie KV-1000, 3000, 5000, 5500 y Nano
- Yokogawa Electric: serie FA-M3
- Hitachi Industrial Equipment Systems: serie EH-150/EHV
- Fuji Electric: serie MICREX-SX

Bloques de terminales comunes ultracompactos (para la fuente de alimentación del sensor)

XW2K-COM

N.º cat. G152

- Ideal para suministrar alimentación a un sensor o actuador.



Número de polos	Aplicación	Modelo	Tamaño (An.xAl.xProf.) (mm)
20 polos	Para + común	XW2K-COM20N	14,8 × 75 × 29,4
	Para - común	XW2K-COM20P	
	mezcla +/-	XW2K-COM20	

Nota: Es un modelo pequeño ideal para la fuente de alimentación del sensor, pero también se puede utilizar para usos distintos a la fuente de alimentación del sensor (por ejemplo, circuito de CA).

Relés de estado sólido para calentador G3PJ

N.º cat. J210



- El SSR monofásico para baja generación de calor permite transportar 25 A incluso para el montaje adosado de tres SSR, lo que contribuye a reducir el tamaño de los cuadros de control.

Terminal de entrada	Terminal de salida	Método de aislamiento	Tensión nominal de entrada	Función de paso por cero	Tensión de carga nominal	Corriente de carga nominal (temperatura ambiente de 40 °C)*		Modelo	Tamaño An. x Al. x Prof. (mm)
						Montaje adosado (tres SSR)	Montaje separado		
Bloques de terminales Push-In Plus	Terminales de tornillos	Acoplador fototriac	De 12 a 24 V CC	Sí	De 24 a 240 V CA	15A	18A	G3PJ-215B-PU DC12-24	22,5 x 84 x 100
						25A	27A	G3PJ-225B-PU DC12-24	
					100 a 480 V CA	15A	23A	G3PJ-515B-PU DC12-24	
						25A	27A	G3PJ-525B-PU DC12-24	

Medidores de energía KM-N2/KM-N3

N.º cat. N213



- Monitores de energía aplicables en todo el mundo.
- Resuelvas temas de diseño, instalación y funcionamiento con un modelo para cada tipo de instalación.
- Manipule circuitos hasta trifásicos de 4 hilos y trifásicos de 480 V.

Método de instalación	Tensión nominal de entrada (terminales comunes de una fuente de alimentación y una entrada de tensión de medición).	Comunicaciones	Modelo	Tamaño An. x Al. x Prof. (mm)
Montaje en carril DIN	Monofásico, 2 hilos: de 100 a 277 V CA Trifásico, 3 hilos: 100 a 220 V CA (L-N), 200 a 440 V CA (L-L) Trifásico, 3 hilos: 173 a 277 V CA (L-L) Trifásico, 4 hilos (neutro con toma de tierra): 100 a 254 V CA (L-N), 173 a 440 V CA (L-L) Trifásico, 4 hilos (neutro sin toma de tierra): 100 a 120 V CA (L-N), 173 a 208 V CA (L-L)	Comunicaciones RS-485, salida de pulsos	KM-N2-FLK	90 x 90 x 65

Método de instalación	Métodos de cableado de fase aplicables	Tensión de la fuente de alimentación	Comunicaciones	Modelo	Tamaño An. x Al. x Prof. (mm)
Instalación en panel	Monofásico, 2 hilos: de 100 a 277 V CA Monofásico, 3 hilos: 100 a 240 V CA (L-N), 200 a 480 V CA (L-L) Trifásico, 3 hilos: 173 a 277 V CA (L-L) Trifásico, 4 hilos (neutro con toma de tierra): 100 a 277 V CA (L-N), 173 a 480 V CA (L-L) Trifásico, 4 hilos (neutro sin toma de tierra): 100 a 120 V CA (L-N), 173 a 208 V CA (L-L)	De 100 a 240 V CA independientes de la tensión de medición	Comunicaciones RS-485, salida de pulsos	KM-N3-FLK	96 x 96 x 64

Para obtener información detallada, como formatos y opciones distintos a los enumerados, consulte la hoja de datos del catálogo de cada producto.

Suministro de alimentación ininterrumpida (UPS) S8BA

N.º cat. U701

- Carril DIN de para proporcionar una medida correctiva ideal para pérdidas momentáneas de potencia y fallos de alimentación en ordenadores industriales (IPC) y controladores.



Tipo de batería integrada

Tensión de entrada	Capacidad/corriente de salida	Modelo	Tamaño (An. x Al. x Prof.) (mm)
24 V CC	5 A/120 W	S8BA-24D24D120LF	94 x 100 x 100
	10 A/240 W	S8BA-24D24D240LF	148 x 100 x 100
	15 A/360 W	S8BA-24D24D360LF	270 x 100 x 100
	20 A/480 W*1	S8BA-24D24D480LF	

*1.16,7 A/400 W para su uso como dispositivo conforme a UL.

Tipo de batería individual: unidad de control

Tensión de entrada	Capacidad/corriente de salida	Modelo	Tamaño (An. x Al. x Prof.) (mm)
24 V CC	20 A/480 W	S8BA-24D24D480SBF	44 x 124 x 120,9
	40 A/960 W	S8BA-24D24D960SBF	52 x 124 x 120,9

Tipo de batería individual: unidad de batería

Tensión nominal	Capacidad nominal	Modelo de SAI: unidades requeridas	Modelo	Tamaño (An. x Al. x Prof.) (mm)
25.2 V CC	3900 mAh	S8BA-24D24D480SBF	S8BA-S480L	80 x 124 x 120,9
		S8BA-24D24D480SBF	S8BA-S960L	
	7800 mAh	S8BA-24D24D960SBF		150 x 124 x 120,9

Pulsadores/setas de parada de emergencia A22N-P/A22NE-P

- Pulsador con tecnología Push-in Plus que simplifica el trazado del cableado.
- Funcionalidad mejorada en el cableado y la instalación.
- Los cambios en la dirección del cableado y un cuerpo de menor tamaño proporcionan libertad en el diseño.
- En un modelo equipado con función de contacto con la palanca de bloqueo, se puede detectar la instalación inadecuada de la unidad de interruptores.
- Funcionalidad mejorada en el cableado y la instalación.
- Pulsador con tecnología Push-in Plus que simplifica el trazado del cableado.

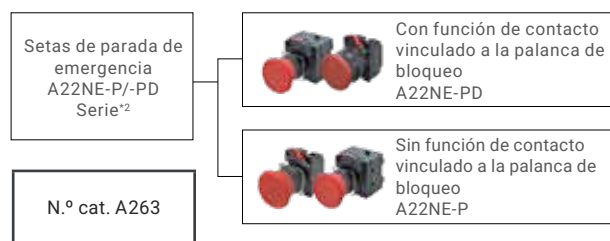
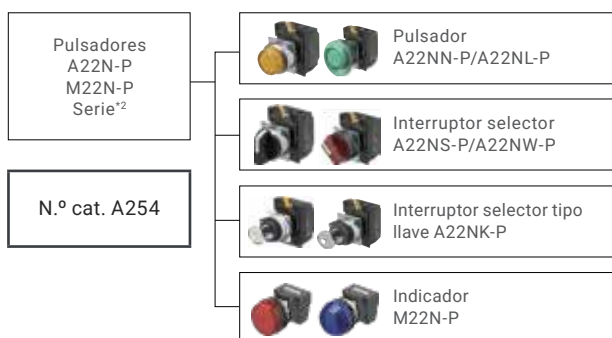

*2. Para obtener especificaciones de formato detalladas e información de inventario, consulte el catálogo o la hoja de datos.

Controladores de temperatura E5CC-B/E5EC-B/E5DC-B

N.º cat. H177

- Pantalla de PV blanca de gran tamaño que es más fácil de leer.
- Muestreo de alta velocidad a 50 ms.
- Fácil de usar, desde la selección del modelo hasta la configuración y el funcionamiento.
- Tecnología Push-in Plus que simplifica el trazado del cableado.
- Conexiones sencillas a un PLC con comunicaciones sin programación. Utilice las comunicaciones por componentes para vincular los controladores de temperatura entre sí.



E5CC-B (48 x 48 mm)

Salidas de control	Salidas auxiliares	Tensión de la fuente de alimentación	Opciones					Modelo	Tamaño An. x Al. x Prof. (mm)
			Alarmas HB y HS	Comunicaciones	Entradas de evento	Entrada SP remota	Salida de transferencia		
Salida de control 1: Salida a relé Salida de control 2: Ninguno	2	De 100 a 240 V CA	-	-	-	-	-	E5CC-RX2ABM-000	48x48x 67,4 ^{*1}
			1	-	2	-	-	E5CC-RX2ABM-001	
			1	RS-485	-	-	-	E5CC-RX2ABM-002	
			-	RS-485	2	-	-	E5CC-RX2ABM-004	
			-	-	2	-	Disponible	E5CC-RX2ABM-006	
		24 V CA/CC	-	-	-	-	-	E5CC-RX2DBM-000	
			1	-	2	-	-	E5CC-RX2DBM-001	
			1	RS-485	-	-	-	E5CC-RX2DBM-002	
			-	RS-485	2	-	-	E5CC-RX2DBM-004	
			-	-	2	-	Disponible	E5CC-RX2DBM-006	
Salida de control 1: Dispositivo de salida (para accionar SSR) Salida de control 2: Ninguno	2	De 100 a 240 V CA	-	-	-	-	-	E5CC-QX2ABM-000	
			1	-	2	-	-	E5CC-QX2ABM-001	
			1	RS-485	-	-	-	E5CC-QX2ABM-002	
			-	RS-485	2	-	-	E5CC-QX2ABM-004	
			-	-	2	-	Disponible	E5CC-QX2ABM-006	
		24 V CA/CC	-	-	-	-	-	E5CC-QX2DBM-000	
			1	-	2	-	-	E5CC-QX2DBM-001	
			1	RS-485	-	-	-	E5CC-QX2DBM-002	
			-	RS-485	2	-	-	E5CC-QX2DBM-004	
			-	-	2	-	Disponible	E5CC-QX2DBM-006	
Salida de control 1: Salida de corriente lineal Salida de control 2: Ninguno	2	De 100 a 240 V CA	-	-	-	-	-	E5CC-CX2ABM-000	
			-	RS-485	2	-	-	E5CC-CX2ABM-004	
		24 V CA/CC	-	-	-	-	-	E5CC-CX2DBM-000	

*1.La profundidad es el tamaño bajo el cuello.

Para obtener información detallada, como formatos y opciones distintos a los enumerados, consulte la hoja de datos del catálogo de cada producto.

E5EC-B (48 x 96 mm)

Salidas de control	Salidas auxiliares	Tensión de la fuente de alimentación	Opciones					Modelo	Tamaño An. x Al. x Prof. (mm)
			Alarmas HB y HS	Comunicaciones	Entradas de evento	Entrada SP remota	Salida de transferencia		
Salida de control 1: Salida a relé	2	De 100 a 240 V CA	-	-	-	-	-	E5EC-RX2ABM-000	48x96x 67,4
			1	RS-485	2	-	-	E5EC-RX2ABM-008	
			1	-	4	-	-	E5EC-RX2ABM-010	
			1	-	6	Disponible	Disponible	E5EC-RX2ABM-011	
Salida de control 2: Ninguno	4	24 V CA/CC	-	-	-	-	-	E5EC-RX2DBM-000	
			-	-	-	-	-	E5EC-RX4ABM-000	
			1	RS-485	2	-	-	E5EC-RX4ABM-008	
			1	-	4	-	-	E5EC-RX4ABM-010	
Salida de control 1: Dispositivo de salida (para accionar SSR)	2	De 100 a 240 V CA	-	-	-	-	-	E5EC-QX2ABM-000	
			1	RS-485	2	-	-	E5EC-QX2ABM-008	
			1	-	4	-	-	E5EC-QX2ABM-010	
			1	-	6	Disponible	Disponible	E5EC-QX2ABM-011	
Salida de control 2: Ninguno	4	24 V CA/CC	-	-	-	-	-	E5EC-QX2DBM-000	
			-	-	-	-	-	E5EC-QX4ABM-000	
			1	RS-485	2	-	-	E5EC-QX4ABM-008	
			1	-	4	-	-	E5EC-QX4ABM-010	
Salida de control 1: Salida de corriente lineal	2	De 100 a 240 V CA	-	-	-	-	-	E5EC-CX2ABM-000	
			-	RS-485	2	-	-	E5EC-CX2ABM-004	
			-	-	-	-	-	E5EC-CX2DBM-000	
			-	-	-	-	-	E5EC-CX4ABM-000	
Salida de control 2: Ninguno	4	240 V CA	-	-	-	-	-	E5EC-CX4ABM-000	
			1	RS-485	2	-	-	E5EC-CX4ABM-008	
			1	-	4	-	-	E5EC-CX4ABM-010	
			-	-	-	-	-	E5EC-CX4DBM-000	
Salida de control 1: Salida de corriente lineal	2	De 100 a 240 V CA	-	-	-	-	-	E5EC-CX2ABM-000	
			-	RS-485	2	-	-	E5EC-CX2ABM-004	
			-	-	-	-	-	E5EC-CX2DBM-000	
			-	-	-	-	-	E5EC-CX4ABM-000	
Salida de control 2: Ninguno	4	240 V CA	-	-	-	-	-	E5EC-CX4ABM-000	
			-	RS-485	2	-	-	E5EC-CX4ABM-004	
			-	-	-	-	-	E5EC-CX4DBM-000	
			-	-	-	-	-	E5EC-CX4DBM-000	

E5DC-B (22,5 mm de ancho, y tipo de montaje de carril DIN)

Salidas de control	Salidas auxiliares	Tensión de la fuente de alimentación	Opciones					Modelo	Tamaño An. x Al. x Prof. (mm)
			Alarmas HB y HS	Comunicaciones	Entradas de evento	Entrada SP remota	Salida de transferencia		
Salida de control 1: Salida a relé	-	De 100 a 240 V CA	-	RS-485	-	-	-	E5DC-RX0ABM-015	22,5x96x 90 ^{*1}
			-	RS-485	-	-	-	E5DC-RX0DBM-015	
			-	-	-	-	-	E5DC-RX2ABM-000	
			1	RS-485	-	-	-	E5DC-RX2ABM-002	
Salida de control 2: Ninguno	2	240 V CA	-	-	-	-	-	E5DC-RX2DBM-000	
			-	-	-	-	-	E5DC-RX2DBM-000	
			1	RS-485	-	-	-	E5DC-RX2DBM-002	
			1	RS-485	-	-	-	E5DC-RX2DBM-002	
Salida de control 1: Dispositivo de salida (para accionar SSR)	-	De 100 a 240 V CA	-	RS-485	-	-	-	E5DC-QX0ABM-015	
			-	RS-485	-	-	-	E5DC-QX0DBM-015	
			-	-	-	-	-	E5DC-QX2ABM-000	
			1	RS-485	-	-	-	E5DC-QX2ABM-002	
Salida de control 2: Ninguno	2	240 V CA	-	-	-	-	-	E5DC-QX2DBM-000	
			-	-	-	-	-	E5DC-QX2DBM-000	
			1	RS-485	-	-	-	E5DC-QX2DBM-002	
			1	RS-485	-	-	-	E5DC-QX2DBM-002	
Salida de control 1: Salida de corriente lineal	-	De 100 a 240 V CA	-	RS-485	-	-	-	E5DC-CX0ABM-015	
			-	RS-485	-	-	-	E5DC-CX0DBM-015	
			-	-	-	-	-	E5DC-CX2ABM-000	
			1	RS-485	-	-	-	E5DC-CX2ABM-002	
Salida de control 2: Ninguno	2	240 V CA	-	-	-	-	-	E5DC-CX2DBM-000	
			-	-	-	-	-	E5DC-CX2DBM-000	
			1	RS-485	-	-	-	E5DC-CX2DBM-002	
			1	RS-485	-	-	-	E5DC-CX2DBM-002	

*1. La profundidad es el tamaño bajo el cuello.

Tabla de cables aplicables para productos de solución de cuadro de control y productos recomendados

Casquillos recomendados y cables aplicables ①

Diámetro del cable		Longitud de división (unidad: mm)	Casquillos recomendados			Terminal aplicable	PE	S8VK-S03024 S8VK-S06024		S8VK-S12024		S8VK-S24024	
mm²	AWG		Fabricado por Phoenix Contact	Fabricado por Weidmuller	Fabricado por Wago			Lado de entrada	Lado de salida	Lado de entrada	Lado de salida	Lado de entrada	Lado de salida
0,14	26	10	AI0,14-8	H0,14/12	-	2	0,34	0,5	0,34	0,75	0,5	2	
0,25	24	10	AI0,25-8	H0,25/12	216-301	MÁX	2,5	2,5	2,5	2,5	2,5	2,5	
		12	AI0,25-10	-	-		22	20	22	18	20		
		14	AI0,25-12	-	-		14	14	14	14	14		
0,34	22	10	AI0,34-8	H0,34/12	216-302	MÍN	22	20	22	18	20	14	
		12	AI0,34-10	-	-		14	14	14	14	14		
		14	AI0,34-12	-	-								
0,5	20	10	AI0,5-8	H0,5/14	216-201	MÍN	0	0	0	0	0	0	
		12	AI0,5-10	H0,5/16	216-241		0	0	0	0	0		
		14	AI0,5-12	-	216-261								
0,75	18	10	AI0,75-8	H0,75/14	216-202	MÍN	0	0	0	0	0	0	
		12	AI0,75-10	H0,75/16	216-242		0	0	0	0	0		
		14	AI0,75-12	H0,75/18	216-262								
1/1,25	18/17	10	AI1-8	H1,0/14	216-203	MÍN	0	0	0	0	0	0	
		12	AI1-10	H1,0/16	216-243		0	0	0	0	0		
		14	AI1-12	H1,0/18	216-263								
1,25/1,5	17/16	10	AI1,5-8	H1,5/14	216-204	MÍN	0	0	0	0	0	0	
		12	AI1,5-10	H1,5/16	216-244		0	0	0	0	0		
		14	AI1,5-12	H1,5/18D	216-264								
2/2,5	14	12	AI2,5-10	H2,5/16DS	216-246	MÍN	0	0	0	0	0	0	
		14	AI2,5-12	H2,5/19D	216-266								
3,5/4	12	14	AI4-12	H4,0/20D	216-267								
6	10	16	AI6-12	H6,0/20	216-208								
6	10	21	AI 6-18	H6.0/26DS	FE-6.0-18N-YE								
10	8	21	AI10-18	H10,0/28	216-289								

Nota: Algunos modelos pueden utilizar casquillos sin funda de aislamiento. Para obtener más información, consulte la hoja de datos de cada producto.

Herramienta recomendada

Phoenix Contact		Weidmuller		Wago	
Nombre/modelo	Diámetro de cable aplicable	Nombre/modelo	Diámetro de cable aplicable	Nombre/modelo	Diámetro de cable aplicable
CRIMPFOX 6	0,25~6 mm²/AWG24-10	PZ 6 roto PZ 16	0,14~6 mm² 6~16 mm²	Variocrimp 4, 206-1204	0,25~4 mm²/AWG24-12 6-16 mm²/AWG10-6 10,16,22,25 mm²
CRIMPFOX 6T-F	0,25~6 mm²/AWG24-10			Variocrimp 16	
CRIMPFOX 10S	0,14~10 mm²/AWG25-7			206-225, 206-1225	
CRIMPFOX 25R	10~25 mm²/AWG8-4				

商品カテゴリ/形式

パワーサプライ												Filtro de ruido			Protector de circuitos electrónicos de CC	
S8VK-S48024		Común a S8VK-S24024/S48024	S8VK-WA24024		S8VK-WA48024		S8VK-WA96024		S8VK-WA 202□□		Común a S8VK-W	Común a S8V-NF	S8V-NFS203	S8V-NFS206	S8V-CP	
Lado de entrada	Lado de salida	Salida de detección de subtensión	Lado de entrada	Lado de salida	Lado de entrada	Lado de salida	Lado de entrada	Lado de salida	Lado de entrada	Lado de salida	Salida de señal/COM	PE	Lado de entrada	Lado de salida	Todos los terminales (excluida la entrada de alimentación)	Entrada de alimentación
0,75	4	0,25	0,34	2	0,5	4	0,75	10	2	6	0,25	2	0,5	0,75	0,25	0,25
2,5	6	2,5	2,5	2,5	2,5	6	2,5		2,5	10	2,5	2,5	2,5	2,5	2,5	2,5
18	12	24	22	14	20	12	18	8	14	10	24	14	20	18	24	24
14	10	14	14		14	10	14		14	8	8		14	14	14	14
		○									○				○	○
		○									○				○	○
		○	○								○				○	○
		○	○								○				○	○
		○	○		○		○				○		○	○	○	○
		○	○		○		○				○		○	○	○	○
		○	○	○	○		○				○	○	○	○	○	○
		○	○		○		○				○		○	○	○	○
										○						
																○
																○
										○						
											○					
											○					

Destornillador de cabeza plana recomendado

Phoenix Contact	Weidmuller	Wago	Wera	Wiha	Facom	Vessel
SZS 0,4x2,5 SZF 0-0,4x2,5 *1	SDIS 0,4x2,5x75	210-719	ESD 0,40 x 2,5	0,4x2,5x75 302	AEF.2,5x75	9900 (-2,5x75)

*1. La compra exclusiva de OMRON XW4Z-00B está disponible como SZF 0-0,4 x 2,5 (fabricado por Phoenix Contact).

Para el terminal de salida de CC de S8VK-WA96024, utilice el siguiente destornillador plano.

Phoenix Contact	Weidmuller	STANLEY	Wera	Wiha	Facom	Vessel
SZF 2-0,8 X 4,0	SDS 0,8x4,0x100	1-65-017	ESD 0,80x4,0	302S4010	AEF.4x75	990 (-4x100)

Casquillos recomendados y cables aplicables ②

						Aparellaje de baja tensión			
						J 7 KC, J7TC, J7KCA		J7MC	
						Terminal aplicable	Todos los terminales	Todos los terminales	
Diámetro del cable		Longitud de división (unidad: mm)	Casquillos recomendados			mm²	MIN	0,5	0,5
mm²	AWG		Fabricado por Phoenix Contact	Fabricado por Weidmuller	Fabricado por Wago		AWG	MÁX	2
						MIN	20	20	
						MÁX	14	12	
0,14	26	10	AI0,14-8	H0,14/12	-				
0,25	24	10	AI0,25-8	H0,25/12	216-301				
		12	AI0,25-10	-	-				
		14	AI0,25-12	-	-				
0,34	22	10	AI0,34-8	H0,34/12	216-302				
		12	AI0,34-10	-	-				
		14	AI0,34-12	-	-				
0,5	20	10	AI0,5-8	H0,5/14	216-201		○	○	
		12	AI0,5-10	H0,5/16	216-241		○		
		14	AI0,5-12	-	216-261				
0,75	18	10	AI0,75-8	H0,75/14	216-202		○	○	
		12	AI0,75-10	H0,75/16	216-242		○		
		14	AI0,75-12	H0,75/18	216-262			○	
1/1,25	18/17	10	AI1-8	H1,0/14	216-203		○	○	
		12	AI1-10	H1,0/16	216-243		○		
		14	AI1-12	H1,0/18	216-263			○	
1,25/1,5	17/16	10	AI1,5-8	H1,5/14	216-204		○	○	
		12	AI1,5-10	H1,5/16	216-244		○		
		14	AI1,5-12	H1,5/18D	216-264			○	
2/2,5	14	12	AI2,5-10	H2,5/16DS	216-246		△ *1		
		14	AI2,5-12	H2,5/19D	216-266			○	
3,5/4	12	14	AI4-12	H4,0/20D	216-267			○	
6	10	16	AI6-12	H6,0/20	216-208				
10	8	21	AI10-18	H10,0/28	216-289				

Nota: Algunos modelos pueden utilizar casquillos sin funda de aislamiento. Para obtener más información, consulte la hoja de datos de cada producto.

*1. No se pueden utilizar casquillos anchos fabricados por la empresa Muller.

Herramienta recomendada

Phoenix Contact		Weidmuller		Wago	
Nombre/modelo	Diámetro de cable aplicable	Nombre/modelo	Diámetro de cable aplicable	Nombre/modelo	Diámetro de cable aplicable
CRIMPFOX 6	0,25~6 mm²/AWG24-10	PZ 6 roto PZ 16	0,14~6 mm² 6~16 mm²	Variocrimp 4, 206-1204	0,25~4 mm²/AWG24-12 6-16 mm²/AWG10-6 10,16,22,25 mm²
CRIMPFOX 6T-F	0,25~6 mm²/AWG24-10			Variocrimp 16	
CRIMPFOX 10S	0,14~10 mm²/AWG25-7			206-225, 206-1225	
CRIMPFOX 25R	10~25 mm²/AWG8-4				

Casquillos recomendados y cables aplicables ③

Bloques de terminales para carril DIN									
			XW5□-P1.5-□		XW5□-P2.5-□		XW5□-P4.0-□		
		Terminal aplicable	Todos los terminales		Todos los terminales		Todos los terminales		
Diámetro del cable									
mm ²		MIN	0,14		0,14		0,25		
AWG			MÁX	1,25		2,5		4	
		MIN		26		26		24	
			MÁX	18		14		12	
Diámetro del cable		Casquillos recomendados							
mm ²	AWG	Longitud de división (unidad: mm)	Fabricado por Phoenix Contact	Fabricado por Weidmuller	Fabricado por Wago	mm ²	AWG		
0,14	26	10	A10,14-8	H0,14/12	-			○	○
0,25	24	10	A10,25-8	H0,25/12	216-301			○	○
		12	A10,25-10	-	-			○	○
		14	A10,25-12	-	-				○
0,34	22	10	A10,34-8	H0,34/12	216-302			○	○
		12	A10,34-10	-	-			○	○
		14	A10,34-12	-	-				○
0,5	20	10	A10,5-8	H0,5/14	216-201			○	○
		12	A10,5-10	H0,5/16	216-241			○	○
		14	A10,5-12	-	216-261				○
0,75	18	10	A10,75-8	H0,75/14	216-202			○	○
		12	A10,75-10	H0,75/16	216-242			○	○
		14	A10,75-12	H0,75/18	216-262				○
1/1,25	18/17	10	A11-8	H1,0/14	216-203			○	○
		12	A11-10	H1,0/16	216-243			○	○
		14	A11-12	H1,0/18	216-263				○
1,25/1,5	17/16	10	A11,5-8	H1,5/14	216-204				○
		12	A11,5-10	H1,5/16	216-244			○	○
		14	A11,5-12	H1,5/18D	216-264				○
2/2,5	14	12	A12,5-10	H2,5/16DS	216-246			○	○
		14	A12,5-12	H2,5/19D	216-266				○
3,5/4	12	14	A14-12	H4,0/20D	216-267				○
6	10	16	A16-12	H6,0/20	216-208				○
10	8	21	A110-18	H10,0/28	216-289				

Nota: Algunos modelos pueden utilizar casquillos sin funda de aislamiento. Para obtener más información, consulte la hoja de datos de cada producto.

Herramienta recomendada

Phoenix Contact		Weidmuller		Wago	
Nombre/modelo	Diámetro de cable aplicable	Nombre/modelo	Diámetro de cable aplicable	Nombre/modelo	Diámetro de cable aplicable
CRIMPFOX 6	0,25~6 mm ² /AWG24-10	PZ 6 roto PZ 16	0,14~6 mm ² 6~16 mm ²	Variocrimp 4, 206-1204	0,25~4 mm ² /AWG24-12 6-16 mm ² /AWG10-6 10,16,22,25 mm ²
CRIMPFOX 6T-F	0,25~6 mm ² /AWG24-10			Variocrimp 16	
CRIMPFOX 10S	0,14~10 mm ² /AWG25-7			206-225, 206-1225	
CRIMPFOX 25R	10~25 mm ² /AWG8-4				

